

**ПОСТАНОВЛЕНИЕ МИНИСТЕРСТВА ТРАНСПОРТА И КОММУНИКАЦИЙ РЕСПУБЛИКИ БЕЛАРУСЬ  
31 марта 2008 г. N 40**

**ОБ УТВЕРЖДЕНИИ ПРАВИЛ ПЕРЕВОЗОК ГРУЗОВ ЖЕЛЕЗНОДОРОЖНЫМ ТРАНСПОРТОМ ОБЩЕГО  
ПОЛЬЗОВАНИЯ**

На основании [абзаца пятого части первой статьи 9](#) Закона Республики Беларусь от 6 января 1999 г. N 237-З "О железнодорожном транспорте" и [части пятой пункта 6](#) Устава железнодорожного транспорта общего пользования, утвержденного постановлением Совета Министров Республики Беларусь от 2 августа 1999 г. N 1196, Министерство транспорта и коммуникаций Республики Беларусь ПОСТАНОВЛЯЕТ:

1. Утвердить:

[Правила](#) приема грузов к перевозке железнодорожным транспортом общего пользования (прилагаются);

[Правила](#) перевозок железнодорожным транспортом общего пользования грузов с объявленной ценностью (прилагаются);

[Правила](#) перевозок автотракторной техники железнодорожным транспортом общего пользования (прилагаются);

[Правила](#) перевозок смерзающихся грузов железнодорожным транспортом общего пользования (прилагаются);

[Правила](#) перевозок грузов в сопровождении проводников грузоотправителей или грузополучателей железнодорожным транспортом общего пользования (прилагаются);

[Правила](#) перевозок железнодорожным транспортом общего пользования грузов в транспортных пакетах (прилагаются);

[Правила](#) хранения грузов в местах общего пользования железнодорожных станций (прилагаются);

[Правила](#) пломбирования вагонов и контейнеров на железнодорожном транспорте общего пользования (прилагаются);

[Правила](#) исчисления сроков доставки грузов железнодорожным транспортом общего пользования (прилагаются);

[Правила](#) очистки и промывки вагонов и контейнеров (прилагаются);

[Правила](#) эксплуатации железнодорожных путей необщего пользования (прилагаются);

[Правила](#) переадресовки грузов на железнодорожном транспорте общего пользования (прилагаются);

[Правила](#) заполнения учетной карточки выполнения заявки на перевозку грузов

железнодорожным транспортом общего пользования (прилагаются);

[Правила](#) составления актов при перевозках грузов железнодорожным транспортом общего пользования (прилагаются);

[Правила](#) расчетов за перевозки грузов железнодорожным транспортом общего пользования (прилагаются).

2. Настоящее постановление вступает в силу через два месяца после его официального опубликования.

Министр

В.Г.Сосновский

УТВЕРЖДЕНО  
Постановление  
Министерства транспорта  
и коммуникаций  
Республики Беларусь  
31.03.2008 N 40

## **ПРАВИЛА ПЛОМБИРОВАНИЯ ВАГОНОВ И КОНТЕЙНЕРОВ НА ЖЕЛЕЗНОДОРОЖНОМ ТРАНСПОРТЕ ОБЩЕГО ПОЛЬЗОВАНИЯ**

1. Настоящие Правила устанавливают порядок пломбирования вагонов и контейнеров на железнодорожном транспорте общего пользования при перевозках грузов.

2. В целях предотвращения проникновения посторонних лиц в грузовые помещения вагонов, контейнеров и обеспечения сохранности перевозимых грузов применяются пломбы или запорно-пломбировочные устройства (далее - ЗПУ).

Пломбы, ЗПУ (контрольные элементы, совмещенные в единой конструкции с блокирующими устройствами) не должны допускать возможность снятия их с вагона, контейнера без нарушения целостности пломб, ЗПУ.

Способы наложения пломб, ЗПУ определяются согласно [приложению 1](#).

3. Установка пломб или ЗПУ осуществляется на исправные запорные устройства (далее - узлы) вагонов, контейнеров.

4. В соответствии с [пунктом 49](#) Устава железнодорожного транспорта общего пользования загруженные крытые вагоны (в том числе специализированные), цистерны должны быть опломбированы пломбами или ЗПУ:

перевозчика, если груз погружен перевозчиком;

грузоотправителя, если груз погружен грузоотправителем. Кроме того, грузоотправителем должны быть опломбированы загруженные контейнеры.

5. Перевозка грузов в международном сообщении в вагонах, контейнерах без пломб или ЗПУ не допускается.

Перечень грузов, перевозка которых в вагонах и контейнерах может осуществляться за пломбами, определяется согласно [приложению 4](#). Перечень грузов, допущенных к перевозке во внутриреспубликанском сообщении в вагонах, контейнерах без пломб или ЗПУ, но с обязательным использованием проволоочной закрутки, определяется согласно [приложению 5](#).

Все находящиеся на вагоне, контейнере ЗПУ перед выгрузкой или погрузкой должны быть сняты грузополучателем, грузоотправителем или перевозчиком в зависимости от того, кем обеспечивается выгрузка или погрузка.

Перед предъявлением к перевозке порожних вагонов, контейнеров пломбами или ЗПУ пломбируются двери, крышки люков или штанги, фиксирующие крышки загрузочных люков:

изотермических, в том числе рефрижераторных вагонов;

рефрижераторных, изотермических и иных специализированных контейнеров;

цистерн (крышки загрузочных люков) грузоотправителя, грузополучателя;

крытых вагонов, специализированных вагонов крытого типа, универсальных контейнеров при отправлении их на ветеринарно-санитарную обработку по второй и третьей категориям в соответствии с ветеринарным назначением;

крытых вагонов, контейнеров в случае, если они оснащены дополнительным оборудованием;

крытых вагонов, специализированных вагонов крытого типа, контейнеров после выгрузки опасных грузов.

В случае, если [частью четвертой](#) настоящего пункта не предусмотрена установка пломб или ЗПУ, двери, крышки разгрузочных люков вагонов крытого типа, специализированных вагонов крытого типа, контейнеры перед предъявлением к перевозке в порожнем состоянии запираются закрутками. На загрузочные люки или штанги, фиксирующие крышки загрузочных люков порожних специализированных вагонов крытого типа, закрутки не устанавливаются.

Пломбирование пломбами или ЗПУ и запирание закрутками порожних вагонов, контейнеров осуществляется:

перевозчиком, если выгрузка грузов обеспечивается перевозчиком;

грузополучателем, если выгрузка грузов обеспечивается грузополучателем.

6. Контейнеры при перевозке в них домашних вещей (то есть грузов для личных, семейных, домашних и иных нужд, не связанных с осуществлением предпринимательской деятельности) должны быть опломбированы ЗПУ перевозчика либо организации, оказывающей транспортно-экспедиционные услуги.

7. В случае вскрытия вагонов, контейнеров, перевозимых грузов (автомобили, тракторы и другие) со снятием первоначально наложенных пломб или ЗПУ для проведения таможенного досмотра либо других видов контроля таможенными или иными контролирующими (надзорными) органами вагоны, контейнеры, перевозимые грузы должны быть опломбированы перевозчиком новыми пломбами или ЗПУ.

В целях обеспечения идентификации вагонов, контейнеров, перевозимых грузов перевозчик может предоставлять таможенным органам или иным контролирующим (надзорным) органам пломбы, ЗПУ.

Расходы перевозчика на предоставление пломб или ЗПУ таможенным органам или иным контролирующим (надзорным) органам, а также расходы по пломбированию перевозчиком вагонов, контейнеров в случае их вскрытия возмещаются за счет грузоотправителей, грузополучателей.

8. В случае вскрытия вагонов, контейнеров, перевозимых грузов (автомобили, тракторы и другие) со снятием первоначально наложенных ЗПУ или пломб для проведения таможенного досмотра либо других видов контроля таможенными или иными контролирующими (надзорными) органами составляется акт вскрытия вагона, контейнера или груза в порядке, предусмотренном [Правилами](#) составления актов при перевозках грузов железнодорожным транспортом общего пользования, утвержденными постановлением, утвердившим настоящие Правила.

9. В случае вскрытия вагона, контейнера для осуществления перевозчиком на основании [пункта 31](#) Устава железнодорожного транспорта общего пользования проверки правильности сведений, указанных грузоотправителем в транспортной железнодорожной накладной (далее - накладная), в том числе выборочной проверки массы груза, должен присутствовать представитель грузоотправителя, который по окончании проверки осуществляет пломбирование вагона, контейнера.

О результатах такой проверки составляется акт общей формы с участием представителя грузоотправителя.

10. В случаях вскрытия вагона, контейнера или груза в пути следования, а также для таможенного досмотра либо другого вида контроля допускается не производить полную замену пломб или ЗПУ, а ограничиться заменой только пломбы или ЗПУ, снятие которых было произведено для осуществления проверки.

При обнаружении на железнодорожной станции отправления на вагонах, контейнерах пломб или ЗПУ, не снятых после выполнения предыдущих перевозок, они должны быть сняты грузоотправителем или перевозчиком в зависимости от того, кем производится погрузка груза.

11. В случае обнаружения вагона, контейнера в пути следования без пломб или ЗПУ, или с поврежденными пломбами или ЗПУ, или с пломбами или ЗПУ, не соответствующими сведениям, указанным в накладной, на вагон, контейнер накладывается новая пломба или ЗПУ с предварительным снятием поврежденной пломбы или ЗПУ или пломбы или ЗПУ, не соответствующих сведениям, указанным в накладной (если отправителем не подтверждена принадлежность ему пломб или ЗПУ, обнаруженных на вагоне, контейнере).

12. Пломбирование вагонов, контейнеров должно осуществляться таким образом, чтобы сохранялась возможность беспрепятственного визуального считывания информации, нанесенной на пломбу или ЗПУ.

13. Пломбирование вагонов, контейнеров пломбами или ЗПУ неисправными, с неясными знаками, пломбами или ЗПУ, имеющими контрольные знаки при изготовлении, не учтенные перевозчиком или числящиеся утраченными, пломбами или ЗПУ, типы которых не установлены перевозчиком, в том числе государственным объединением "Белорусская железная дорога" (далее - Белорусская железная дорога) в отношении перевозок национальными (общесетевыми) перевозчиками, а также неправильное наложение пломб или ЗПУ не допускается.

14. В случае оформления перевозчиком коммерческого акта порядок приложения к нему пломб или ЗПУ устанавливается [Правилами](#) составления актов при перевозках грузов железнодорожным транспортом общего пользования.

15. Учет применяемых грузоотправителями, грузополучателями ЗПУ и пломб, имеющих контрольные знаки при изготовлении, ведется перевозчиком в порядке, им установленном. Для национальных (общесетевых) перевозчиков данный порядок устанавливается Белорусской железной дорогой.

Грузоотправители, грузополучатели представляют перевозчику сведения о типах и контрольных знаках приобретенных ЗПУ, пломб, имеющих контрольные знаки при изготовлении.

16. Исключен.

17. Пломбы или ЗПУ устанавливаются:

на универсальном крытом вагоне - на накладке двери с каждой стороны вагона по одной пломбе или ЗПУ;

на рефрижераторном, изотермическом вагоне в зависимости от конструкции вагона:

на дверях, оборудованных нажимной плитой и рычагом запорного устройства, с каждой стороны по одной пломбе или ЗПУ;

на нижних ушках двери, предназначенных для опломбирования, с каждой стороны вагона по одному ЗПУ;

на цистерне - в проушину запорного устройства каждой крышки загрузочных люков по одной пломбе или ЗПУ;

на специализированном вагоне (вагоне бункерного типа) для перевозки зерна - на узел каждого из штурвалов разгрузочных люков или на штангу, фиксирующую все штурвалы разгрузочных люков, на штангу, фиксирующую крышки загрузочных люков, - по одной пломбе или ЗПУ;

на специализированном вагоне (вагоне бункерного типа) для перевозки минеральных удобрений, для перевозки цемента - на узел каждого из разгрузочных люков или на штангу, фиксирующую все штурвалы разгрузочных люков, на штангу, фиксирующую крышки загрузочных люков, - по одной пломбе или ЗПУ;

на крытом вагоне для перевозки легковых автомобилей - на запорном узле каждой торцевой двери, а также переездной площадки вагона, если такую площадку конструктивно возможно открыть, не открывая торцевую дверь вагона, - по одной пломбе или ЗПУ;

на контейнерах - на дверь контейнера, закрываемую последней, в местах или узлах, специально предусмотренных конструкцией контейнера для их опломбирования, - по одной пломбе или ЗПУ.

В случае, если вагон бункерного типа оборудован пневматическими разгрузочными устройствами, пломба или ЗПУ на крышки разгрузочных люков не устанавливаются, на штангу, фиксирующую крышки загрузочных люков, устанавливается по одной пломбе или ЗПУ.

18. На вагонах, контейнерах других типов установка пломб или ЗПУ производится на места или узлы, специально предусмотренные для их опломбирования.

Для обеспечения сохранности перевозимых грузов с учетом конструкции и состояния узлов дверей, люков вагонов и контейнеров перевозчик может устанавливать иной порядок их опломбирования. Для национальных (общесетевых) перевозчиков данный порядок устанавливается Белорусской железной дорогой.

19. В случае оборудования универсальных крытых и изотермических вагонов дополнительными пломбировочными устройствами в верхней части двери ЗПУ накладываются только на основные устройства для опломбирования.

20. Закрутки устанавливаются на все типы вагонов и контейнеров при применении пломб, а также при перевозках грузов в вагонах без пломб или ЗПУ согласно [пункту 5](#) настоящих Правил в порядке, предусмотренном в [пункте 17](#) настоящих Правил.

21. Пломбы, навешиваемые на вагон, контейнер, должны иметь следующие знаки:

полное или сокращенное наименование железнодорожной станции отправления;

сокращенное наименование Белорусской железной дороги;

контрольные знаки (не более восьми знаков), для свинцовой пломбы - одна буква и три цифры;

при опломбировании перевозчиком - сокращенное наименование перевозчика. При опломбировании национальным (общесетевым) перевозчиком указывается сокращенное наименование Белорусской железной дороги - БЧ;

номер тисков при использовании свинцовых пломб (при наличии нескольких тисков по данной станции);

при пломбировании грузоотправителем - сокращенное наименование грузоотправителя.

Дополнительно пломбы, имеющие контрольные знаки при изготовлении, должны иметь:

товарный знак организации-изготовителя;

тип (название) пломбы;

последние две цифры года выпуска пломбы.

22. ЗПУ независимо от того, кем производится пломбирование - грузоотправителем или перевозчиком, должны иметь следующие знаки:

сокращенное наименование Белорусской железной дороги - БЧ;

контрольный знак (не менее шести знаков);

товарный знак организации-изготовителя;

последние две цифры года выпуска ЗПУ;

тип (название) ЗПУ.

Дополнительно может наноситься наименование железнодорожной станции отправления и отправителя, при необходимости - сокращенное.

23. Не осуществляется применение ЗПУ, пломб, имеющих контрольные знаки при изготовлении, с одинаковыми, поврежденными либо неполными контрольными знаками, а также не учтенных перевозчиком или числящихся утраченными.

24. Для пломбирования вагонов и контейнеров применяются:

24.1. свинцовые пломбы с камерой или двумя параллельными отверстиями (высотой 7 мм, диаметром 16,5 мм) и термически обработанная проволока стальная низкоуглеродистая общего назначения диаметром 0,6 - 0,7 мм. Проволока, применяемая для навешивания свинцовых пломб, предварительно скручивается в две нити из расчета четырех витков на 1 см длины;

24.2. пломбы, имеющие следующие наиболее значимые технические классификационные признаки с буквенно-цифровой системой кодирования:

по функциональному назначению: код класса - И; условное наименование изделия - пломба индикаторная; основной критерий оценки - предел прочности (стойкости) при растяжении менее 1 кН;

по уровню механической защиты: вид - умеренный; усилие разрыва (кН (кгс) - свыше 0,2 кН (20 кгс) до 1,0 кН (100 кгс) включительно);

по стойкости защитных свойств (уровню защиты от подмены и подделки): группа защитных свойств - умеренной стойкости; количество идентификационных признаков, контролируемых визуально, - от 3 до 6 включительно;

по устойчивости к несанкционированному неразрушающему вскрытию: подгруппа устойчивости к несанкционированному вскрытию - умеренной устойчивости; норматив устойчивости (в нормоминутах) - свыше 11 до 30 включительно;

по внешним конструктивным признакам (преобладающим в конструкции): тип - ленточные; критерий оценки - конструктивный элемент пломбы, охватывающий запорный узел объекта,

выполнен в виде ленты, фиксирующейся механизмом, расположенным в корпусе пломбы;

по виду основного конструкционного материала, преобладающего в узлах и деталях изделий (корпусе, фиксирующем механизме, силовом и слабом звеньях): конструкционный материал - полимерные материалы;

по коррозионной стойкости к факторам внешней среды: коррозионная стойкость - обычной стойкости.

24-1. К пломбам, указанным в [подпункте 24.2 пункта 24](#) настоящих Правил, предъявляются следующие требования:

пломбы должны быть одноразовыми;

конструкция пломб должна исключать возможность повторного использования как самих пломб, так и их составных частей после снятия, а также препятствовать снятию их без разрушения конструкции, что должно определяться как визуально, так и в случае необходимости с применением приборов и специальных методов исследования;

наружные поверхности пломб окрашиваются в яркие контрастные цвета, выделяющие пломбы на фоне пломбируемого объекта и не затеняющие нанесенные на пломбу знаки;

знаки на пломбе должны считываться с расстояния 0,5 м в условиях естественной и искусственной освещенности не менее 50 лк;

срок службы пломб должен составлять не менее пяти лет.

25. Перед пломбированием пломбами универсального крытого вагона обе дверные накладки укрепляются закрутками из отожженной проволоки длиной 250 - 260 мм, диаметром 6 мм. Проволока для закрутки пропускается так, чтобы ею были охвачены дверная накладка и ушко стойки вагона, затем оба конца проволоки вставляются в металлическую плашку, которая передвигается по проволоке вплотную к дверной накладке, после чего производится закручивание. Металлическая плашка должна иметь размер 50 x 20 мм, толщину 2 - 4 мм и два отверстия диаметром 7 мм на расстоянии 25 мм друг от друга ([рисунок 1](#) приложения 1).

Наложение закрутки производится специальной металлической пластинкой-воротком с двумя рукоятками и двумя отверстиями диаметром 7 - 10 мм и расстоянием между ними 30 - 35 мм; длина воротка - 300 мм.

При навешивании пломбы на контейнер проволока пропускается в два оборота через отверстие на рукоятке и защелке запорного устройства кулачкового типа ([рисунок 2](#) приложения 1) в закрытом положении запорного устройства.

26. Свинцовые пломбы, навешиваемые на вагон, контейнер, должны иметь одинаковые контрольные знаки. Пломбирование разных вагонов, контейнеров свинцовыми пломбами с одними и теми же контрольными знаками в течение данных суток не осуществляется.

27. Исключен.

28. Исключен.

29. Пломбы и ЗПУ устанавливаются на универсальные крытые вагоны ([рисунок 8](#) приложения 1), рефрижераторные вагоны ([рисунки 9 и 10](#) приложения 1), цистерны с крышками загрузочных люков барашкового типа ([рисунки 11 и 12](#) приложения 1), вагоны-хопперы ([рисунок 15](#) приложения 1), крытые вагоны для перевозки легковых автомобилей ([рисунок 16](#) приложения 1), контейнеры ([рисунок 17](#) приложения 1).



ЗПУ с длиной гибкой части не менее 450 мм устанавливаются также на цистерны с крышками люков ригельного типа (рисунки 13 и 14 приложения 1).

30. ЗПУ устанавливаются на цистерны с крышками загрузочных люков барашкового типа: со специальными проушинами или на месте одного снятого барашка, расположенного непосредственно у ручки крышки люка цистерны.

Установка ЗПУ на цистерны с крышками загрузочных люков барашкового типа со специальными проушинами (рисунок 10 приложения 1) производится путем пропускания троса через совмещенные отверстия проушин крышки люка и горловины цистерны с последующим продеванием через корпус ЗПУ и затягиванием до образования петли минимального размера.

Установка ЗПУ на цистерны с крышками загрузочных люков барашкового типа вместо одного снятого барашка (рисунок 12 приложения 1) производится после затяжки семи стяжных болтов путем пропускания троса через отверстия в ушке шарнира и вновь просверленные отверстия в скобе крышки люка цистерны с последующим продеванием через корпус ЗПУ и затягиванием до образования петли минимального размера.

Установка ЗПУ на цистерны с крышками загрузочных люков ригельного типа (рисунок 13 приложения 1) производится путем пропускания троса под ригель с внутренней стороны откидного болта в отверстие ушка для пломбирования крышки люка цистерны с последующим продеванием через корпус ЗПУ и затягиванием до образования петли минимального размера.

Допускается установка ЗПУ согласно рисунку 14 приложения 1.

Снятие ЗПУ с вагонов, контейнеров производится путем перекусывания троса с помощью кусачек, ножниц.

31. ЗПУ предназначены для запираания и пломбирования контейнеров и вагонов, подлежащих пломбированию, и должны исключать доступ к перевозимому грузу без повреждения ЗПУ.

ЗПУ, предназначенные для запираания и одновременного пломбирования специализированных железнодорожных цистерн при перевозке сжиженных газов, кислот и других жидких химических продуктов, должны обеспечивать контроль и защиту от несанкционированного проникновения к перевозимому грузу через запираемые устройства (загрузочные люки) специализированных цистерн.

32. К ЗПУ предъявляются следующие технические требования:

32.1. ЗПУ должны соответствовать конструкции запорных элементов грузовых вагонов, контейнеров. ЗПУ, предназначенные для запираания и пломбирования специализированных железнодорожных цистерн со сжиженными газами, кислотами и другими жидкими химическими продуктами, должны соответствовать запорным элементам специализированных цистерн с диаметром пломбировочных отверстий не менее 2,5 мм и не более 6 мм;

32.2. конструкция ЗПУ должна обеспечить:

одноразовое использование ЗПУ и его составных элементов;

возможность размыкания ЗПУ без разрушения хотя бы одного из видимых элементов;

усилие размыкания не менее:

для вагонов (кроме специализированных железнодорожных цистерн, предназначенных для перевозки сжиженных газов, кислот и других жидких химических продуктов) - 20 кН (2,0 тс); для специализированных железнодорожных цистерн, предназначенных для перевозки сжиженных

газов, кислот и других жидких химических продуктов, - 3,5 кН (0,35 тс); для контейнеров - 12 кН (1,2 тс);

усилие замыкания не более 60 Н (6 кгс);

возможность снятия ЗПУ со специализированных железнодорожных цистерн, предназначенных для перевозки сжиженных газов, кислот и других жидких химических продуктов, с помощью неискрящего инструмента, рабочие детали которого должны быть обильно смазаны тавотом, солидолом или другой смазкой;

поверхностную твердость металлических элементов ЗПУ стержневых конструкций, которые в случаях несанкционированного вскрытия в наибольшей степени подвержены разрушению обычным инструментом, не менее 40 HRC;

работоспособность при воздействии механических нагрузок (толчки, удары, вибрация), возникающих в эксплуатационных условиях работы железнодорожных грузовых вагонов и при производстве погрузо-разгрузочных работ с контейнерами;

невозможность повторного использования ЗПУ в случае вскрытия;

невозможность вскрытия ЗПУ без видимых следов повреждения инструментами массового использования: слесарной ножовкой, кусачками, плоскогубцами, отверткой, гаечным ключом, молотком, гвоздодером, ломом, кувалдой;

невозможность подделки непосредственно у вагона или контейнера любого из составных элементов ЗПУ, находящихся в замкнутом положении;

возможность визуального или ручного контроля состояния ЗПУ в замкнутом положении;

возможность снятия специальными устройствами: съемниками, клещами-кусачками, ножницами для резки каната и подобными инструментами;

возможность установки вручную или простейшими инструментами;

нанесение информации, предусмотренной настоящими Правилами;

четкость наносимой информации и сохранность ее в период эксплуатации ЗПУ;

размещение ЗПУ в совмещенных отверстиях запирающих устройств вагонов и контейнеров и надежное его удержание;

защиту от умышленного внесения малозаметных, устранимых или поддающихся маскировке изменений перед установкой на подвижной состав с целью создания условий для несанкционированного размыкания и повторной установки ЗПУ;

при приложении допускаемых нагрузок (растягивающих и крутящих) к ЗПУ с гибким блокирующим элементом (канатного типа), находящемуся в замкнутом состоянии, как в процессе эксплуатации, так и при испытаниях суммарное увеличение петли ЗПУ вследствие деформации (удлинения) гибкого элемента и возможного перемещения запирающего (фиксирующего) элемента ЗПУ не более 15 мм;

32.3. по условиям эксплуатации в части воздействия климатических факторов ЗПУ должны изготавливаться в исполнении УХЛ 1 ГОСТ 15150-69 (температура окружающего воздуха от минус 60 °С до плюс 55 °С, относительная влажность 100% при 25 °С);

32.4. по условиям эксплуатации в части воздействия механических факторов ЗПУ должны выдерживать механические нагрузки, действующие на устройства, закрепленные на обрессоренных

частях грузовых вагонов, и на изделия, перевозимые автотранспортом.

Характеристики вибрационных параметров воздействия при эксплуатации:

диапазон частот, Гц - 1 - 200;

амплитудные значения ускорения в направлении воздействия, м/кв. с (g):

в вертикальном - 30 (3,0);

в горизонтальном - 30 (3,0).

Характеристики параметров ударных воздействий (многократные удары) в условиях эксплуатации:

максимальное ускорение в направлении воздействия, м/кв. с (g):

вертикальном - 150 (15);

горизонтальном - 150 (15);

длительность действия ударного ускорения в направлении воздействия, мс - 2 - 15.

Характеристики параметров ударных воздействий (одиночные удары) в условиях эксплуатации:

максимальное ускорение в горизонтальном направлении воздействия, м/кв. с (g) - 30 (3,0);

длительность действия ударного ускорения в направлении воздействия, мс - 10 - 60;

32.5. конструкция ЗПУ должна быть рассчитана на массовое производство с минимальными затратами труда, материалов, денежных средств;

32.6. ЗПУ должны иметь минимально возможные габаритные размеры и массу.

ЗПУ должны иметь удобные и безопасные внешние формы, не травмирующие руки при работе с ними.

Конструкция ЗПУ должна обеспечивать удобство запираания и осмотра с рампы, подставки, приставной лестницы, с земли, в том числе проверки замкнутого состояния на железнодорожных станциях в пути следования.

В случае замыкания ЗПУ с помощью инструмента усилие на его рукоятках должно быть не более 150 Н (15 кгс).

Усилие, которое необходимо развивать на рукоятках специальных устройств, для снятия ЗПУ должно быть не более 200 Н (20 кгс).

Наносимая на ЗПУ информация должна быть легко считываемой с расстояния 1 м в условиях обычной освещенности и в условиях искусственной освещенности не менее 50 лк;

32.7. ЗПУ должны сохранять работоспособность и удовлетворять техническим требованиям в течение 12 месяцев со времени их наложения и 24 месяцев со дня изготовления, в том числе при доставке грузов в районы Крайнего Севера России с последующим хранением грузов в транспортных средствах на открытом воздухе;

32.8. конструкция ЗПУ должна обеспечивать безопасную работу людей, взрыво- и пожаробезопасность. При снятии ЗПУ недопустимо возникновение искр во избежание возгорания

или взрыва перевозимого груза;

32.9. на неразрушающий элемент ЗПУ должна наноситься информация, предусмотренная настоящими Правилами.

Номер и текстовая информация должны наноситься на ЗПУ шрифтом, все параметры которого должны быть представлены в конструкторской документации на ЗПУ.

Приложение 1  
к Правилам пломбирования вагонов  
и контейнеров на железнодорожном  
транспорте общего пользования

**СПОСОБЫ НАЛОЖЕНИЯ ПЛОМБ, ЗПУ**



Рисунок 1. Проволочная закрутка с плашкой и пломба на двери крытого вагона:  
а - плашка; б - проволочная закрутка с плашкой в незакрученном состоянии;  
в - проволочная закрутка с плашкой в закрученном состоянии; г - дверная накладка;  
1 - проволочная закрутка; 2 - плашка; 3 - пломба



Рисунок 2. Проволочная закрутка и пломба на левом запорном устройстве правой створки двери контейнеров массой брутто 10, 20 и 30 т:

1 - рукоятка; 2 - защелка; 3 - проволочная закрутка; 4 - пломба

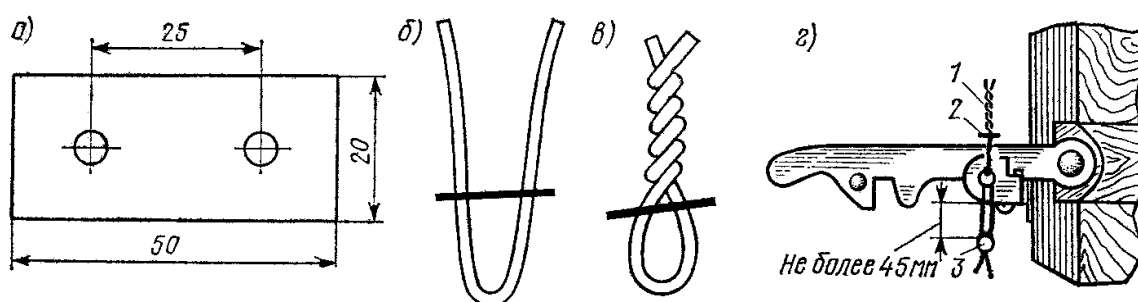
Рисунки 3 - 7. Исключены

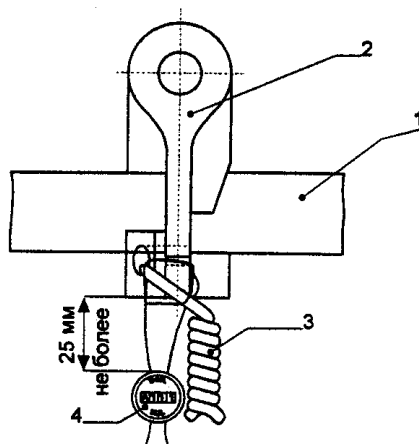

Рисунок 8. Способ пломбирования крытых вагонов



Рисунок 9. Способ пломбирования рефрижераторных вагонов завода Дессау и автономных рефрижераторных вагонов

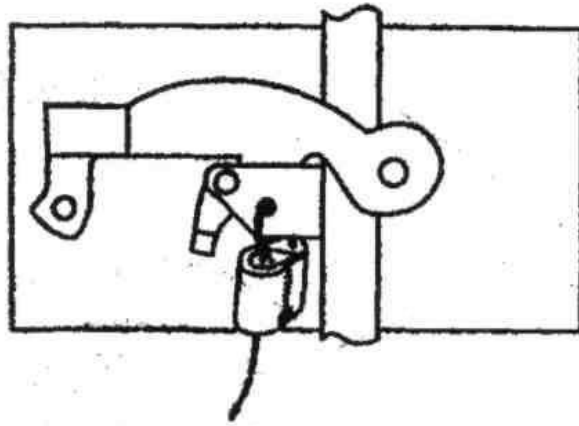

Рисунок 10. Способ пломбирования рефрижераторных вагонов БМЗ

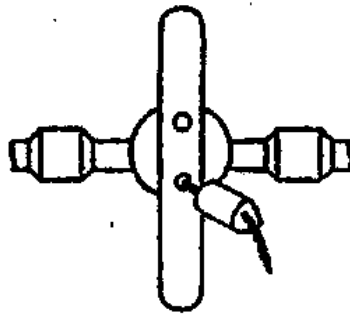

Рисунок 11. Способ пломбирования цистерн с крышками загрузочных люков барашкового типа со специальными проушинами

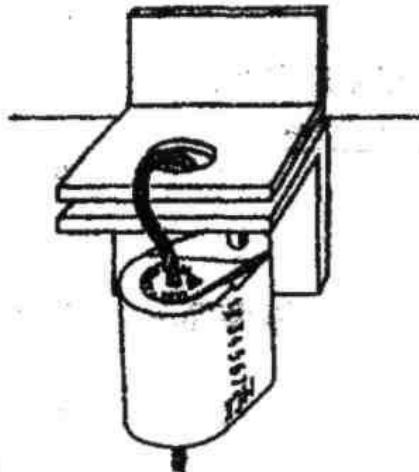

Рисунок 12. Способ пломбирования цистерн с крышками загрузочных люков барашкового типа с установкой ЗПУ взамен одного барашка

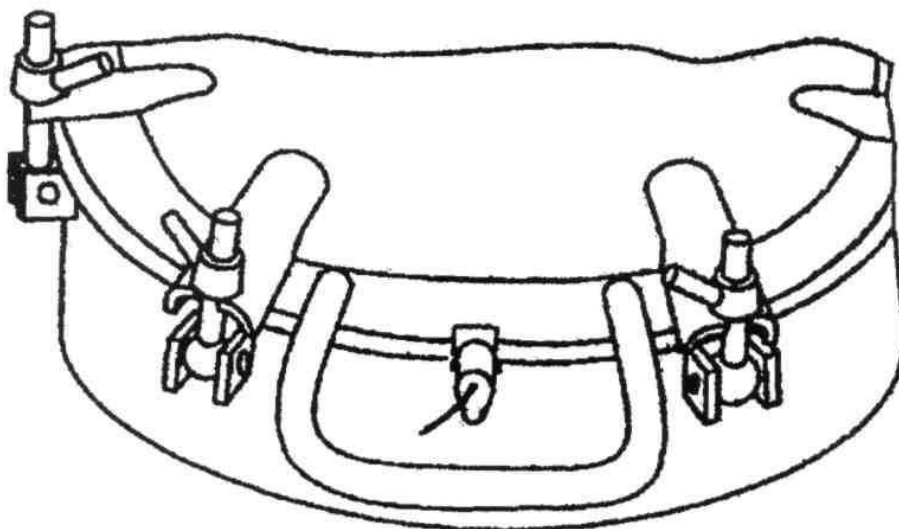

Рисунок 13. Способ пломбирования цистерн с крышками загрузочных люков ригельного типа с одной проушиной

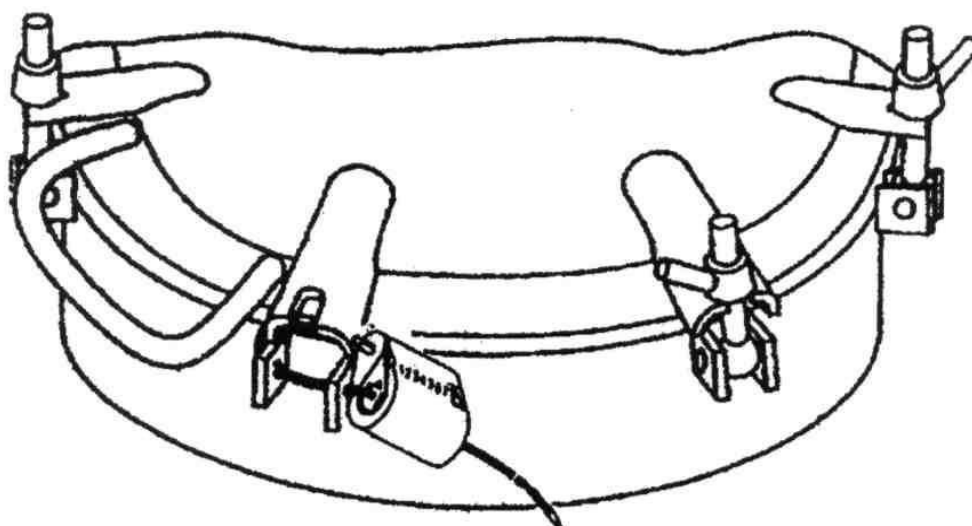

Рисунок 14. Способ пломбирования цистерн с крышками загрузочных люков ригельного типа с двумя проушинами

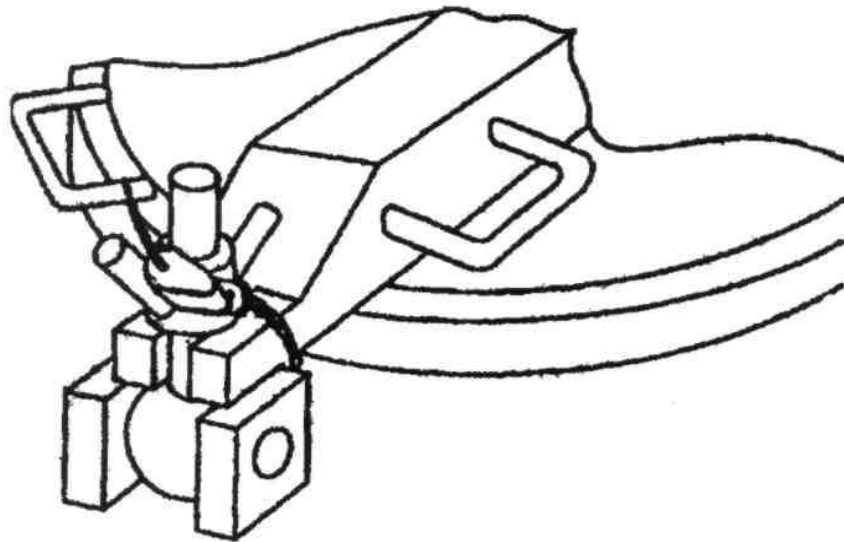

Рисунок 15. Способ пломбирования вагонов-хопперов

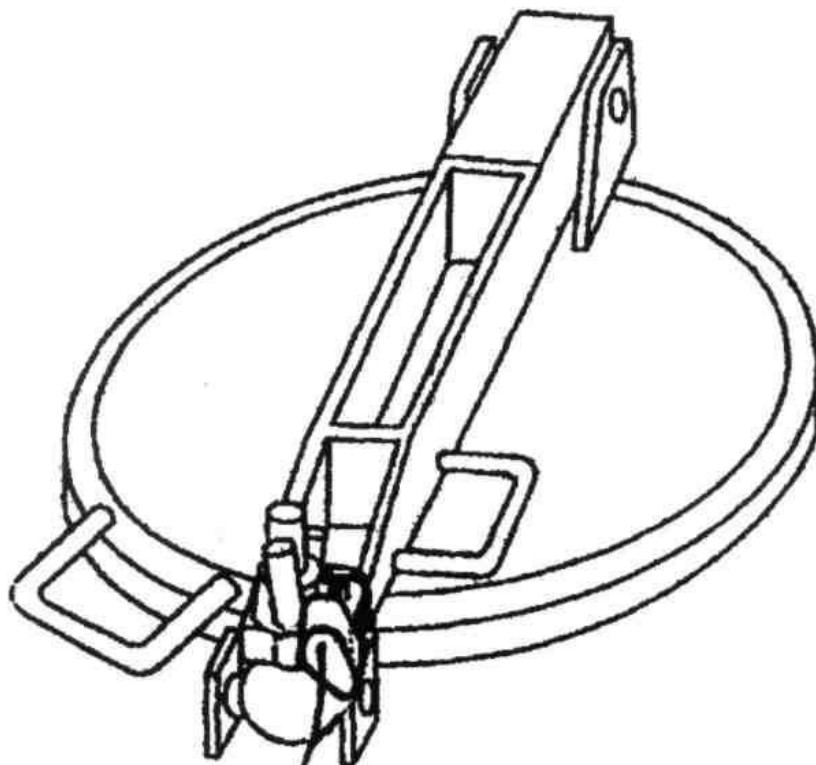

Рисунок 16. Способ пломбирования крытых вагонов для перевозки легковых автомобилей



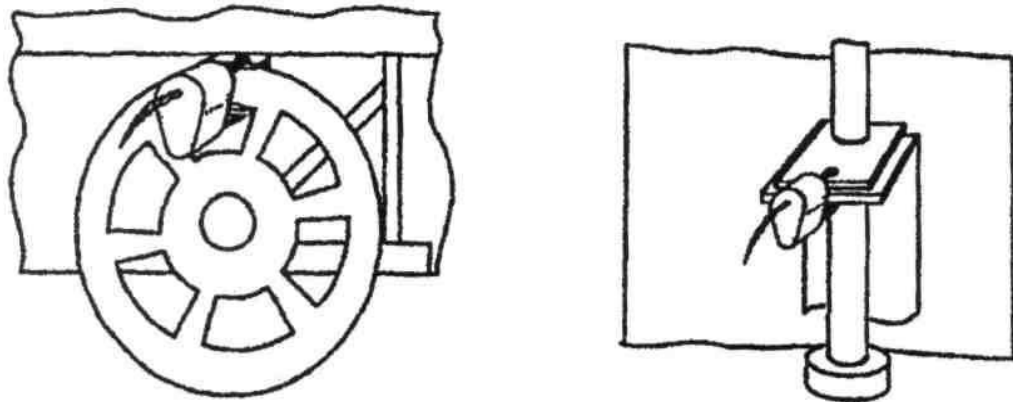

Рисунок 17. Способ пломбирования контейнеров

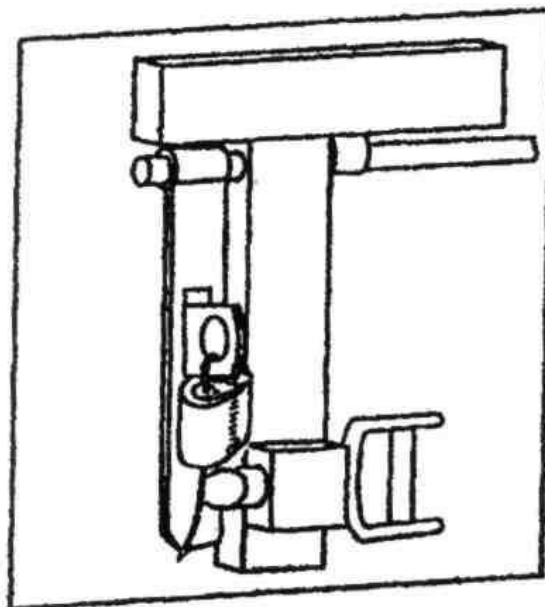
Приложение 2

Исключено

Приложение 3

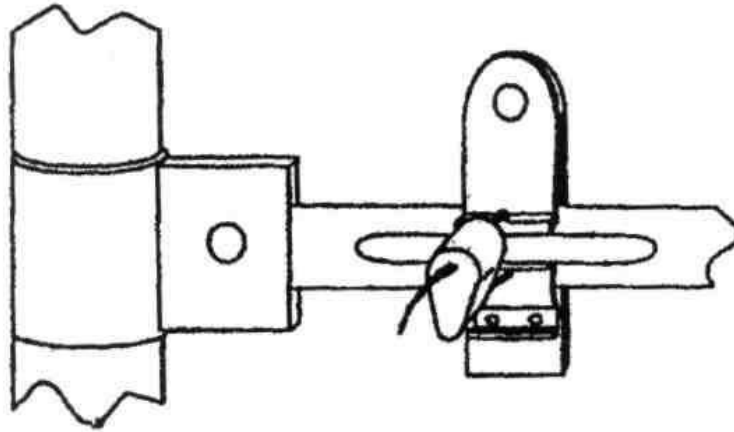
Исключено

Приложение 4  
к Правилам пломбирования  
вагонов и контейнеров на  
железнодорожном транспорте  
общего пользования

**ПЕРЕЧЕНЬ  
ГРУЗОВ, ПЕРЕВОЗКА КОТОРЫХ В ВАГОНАХ И КОНТЕЙНЕРАХ МОЖЕТ ОСУЩЕСТВЛЯТЬСЯ ЗА  
ПЛОМБАМИ**

Бумага.

Газойль.

Грузы в вагонах-хопперах.

Грузы в вагонах, контейнерах, у которых конструкция мест или узлов для пломбирования не позволяет установить ЗПУ.

Грузы, определенные согласно [приложению 5](#), при перевозке в международном железнодорожном сообщении.

Мазуты.

Остатки нефтяные типа К-1.

Смолы синтетические, в вагонах для гранулированных полимеров (бункерного типа).

Специализированные цистерны для перевозки сжиженных газов, кислот и других химических продуктов в цистернах с диаметром пломбировочного отверстия менее 6 мм.

Тара всякая.

Приложение 5  
к Правилам пломбирования вагонов  
и контейнеров на железнодорожном  
транспорте общего пользования  
(в редакции постановления  
Министерства транспорта  
и коммуникаций  
Республики Беларусь  
09.12.2022 N 106)

**ПЕРЕЧЕНЬ  
ГРУЗОВ, ДОПУЩЕННЫХ К ПЕРЕВОЗКЕ ВО ВНУТРИРЕСПУБЛИКАНСКОМ СООБЩЕНИИ В ВАГОНАХ,  
КОНТЕЙНЕРАХ БЕЗ ПЛОМБ ИЛИ ЗПУ, НО С ОБЯЗАТЕЛЬНЫМ ИСПОЛЬЗОВАНИЕМ ПРОВОЛОЧНОЙ  
ЗАКРУТКИ**

1. Азофосфат
2. Алебастр (гипс) молотый
3. Аммония сульфат (аммоний серноокислый)
4. Аммофос
5. Ангидрит (шпат полевой и шпат легкий) молотый
6. Антрацит
7. Аспид в кусках
8. Асфальт
9. Базальт
10. Барабаны деревянные для наматывания кабеля и проволочных канатов неразобранные и разобранные
11. Bentonит (глина бентонитовая)
12. Бетонит

13. Битум
14. Битумен (камень битуминозный)
15. Бой гипсовый, глиняный, гончарный, графитный, кирпичный, стеклянный, фарфоровый, фаянсовый, шамотовый
16. Бокситы
17. Ветошь (тряпье)
18. Выжимки (жмыхи) овощные
19. Гажа (мергель гипсовый)
20. Гипс для флюсования
21. Гипс технический
22. Гипс, не поименованный в Единой тарифно-статистической номенклатуре грузов, утвержденной решением 20-го заседания Совета по железнодорожному транспорту государств - участников Содружества (далее - ЕТСНГ)
23. Глина всякая
24. Глинопорошок
25. Глинозем
26. Глютен сухой гранулированный
27. Грязи минеральные для ванн
28. Гудрон металлургический
29. Диаммофос
30. Диамофоска
31. Земля инфузорная
32. Доломит для стекольной промышленности молотый
33. Доломит обожженный и сырой
34. Дробина пивная гранулированная
35. Жернова
36. Земля, кроме красильной
37. Зерноотходы
38. Зола всякая
39. Известняк для флюсования
40. Известняк молотый, не поименованный в ЕТСНГ

41. Известь гашеная
42. Известь газовая
43. Известь гидравлическая
44. Известь для флюсования
45. Известь карбонатная
46. Известь фосфорнокислая
47. Известь, не поименованная в ЕТСНГ
48. Камень всякий
49. Калий сернокислый (калия сульфат)
50. Калий хлористый (калия хлорид)
51. Калимагнезия
52. Карбамид (мочевина искусственная)
53. Карбанилид (дифенил-мочевина)
54. Карбид (карборунд) кремния зеленый и черный в зерне, порошке
55. Карбонизат
56. Карналлит
57. Кварц молотый
58. Кварциты измельченные, молотые
59. Кеки (отходы концентратов цветных руд)
60. Кирпич молотый и толченый
61. Кора всякая
62. Клинкер цементный
63. Концентрат апатитовый (apatиты)
64. Концентрат минеральный "Галит"
65. Концентрат калийно-магниевый
66. Концентрат нефелиновый
67. Концентраты железных и цветных металлов (кроме вольфрамовых, оловянных, редких металлов, шеелитовых)
68. Корунд природный в кусках
69. Кость, кроме поделочной

70. Лузга всякая
71. Лоза, раkitник (прутья ивовые)
72. Макулатура
73. Мел всякий
74. Монокальций фосфат
75. Мрамор молотый
76. Мука доломитовая (доломит молотый)
77. Мука фосфоритная
78. Мучка кормовая
79. Натрия карбонат
80. Натрия триполифосфат
81. Нитроаммофос
82. Нефтебитум
83. Нитроаммофоска
84. Нитрофос
85. Нитрофоска
86. Нитроаммофос
87. Обрезки резиновые, роговые
88. Огарки всякие
89. Опилки древесные
90. Отходы мукомольные зерновые
91. Пегматит
92. Пек всякий
93. Перлит вспученный
94. Перлит, не поименованный в ЕТСНГ
95. Песок кварцевый, кроме обогащенного
96. Песок для песочниц локомотивов, строительный, формовочный
97. Песок кварцевый, кроме строительного
98. Песок формовочный
99. Полугудрон

100. Порошок минеральный
101. Порошок асбошиферный асфальтовый, известковый, шамотовый
102. Порошок магнезитовый металлургический
103. Початки кукурузные обмолоченные
104. Преципитат (дикальций фосфат)
105. Пыль (всякая)
106. Ракушечник, ракушка морская и речная
107. Руды железных, марганцевых и цветных металлов (кроме мышьяковистой, ртутной)
108. Сажа белая
109. Свекла сахарная
110. Сиенит (минерал)
111. Силикат натрия
112. Сильвинит
113. Смесь золошлаковая тепловых электростанций
114. Смола древесная, каменноугольная, нефтяная, сланцевая
115. Сода кальцинированная (натрия карбонат)
116. Сода питьевая (натрия гидрокарбонат)
117. Солома
118. Соль каменная, поваренная нерасфасованная
119. Специальный цемент для бурения
120. Стронция карбонат
121. Суперфосфат аммонизированный
122. Суперфосфат двойной
123. Суперфосфат простой
124. Сырье горно-химическое для производства удобрений (все наименования, кроме концентрата датолитового)
125. Трикальцийфосфат
126. Технический углерод
127. Тигли всякие битые
128. Торф и торфяная продукция

129. Тростник
130. Тюбинги всякие, применяемые при строительстве
131. Уголь каменный, костяной, древесный
132. Удобрение калийно-магниевое (каинит)
133. Удобрения азотные, не поименованные в ЕТСНГ
134. Удобрения калийные, не поименованные в ЕТСНГ
135. Удобрения фосфатные, не поименованные в ЕТСНГ
136. Удобрения химические и минеральные всякие, не поименованные в ЕТСНГ
137. Утиль-сырье, не поименованное в ЕТСНГ
138. Фосфориты
139. Фосфогипс
140. Цемент
141. Шпат полевой
142. Шквар (остатки стекольного производства)
143. Шлам всякий
144. Шлаки (изгарь) всех наименований
145. Шроты всех видов
146. Штыб

Примечание. Наименования грузов, указанных в настоящем приложении, приведены согласно ЕТСНГ, если иное не определено настоящим приложением.